

# 大判カメラで挑むドキュメンタリー制作

～ IBEE2014 4K新製品と  
ドキュメンタリー制作に対応した4K大判カメラ PXW-FS7～



ソニービジネスソリューション株式会社

# 4K市場のさらなる拡大に向けて



## 《市場拡大に向けた取り組み》

1. 4K制作機器のラインアップ拡充
2. IP技術を用いたネットワーク・メディア・インターフェース開発
3. 4Kコンテンツを見せる場の拡大

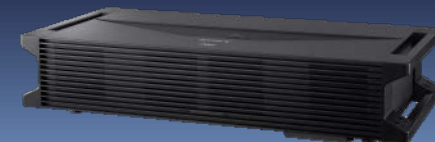

# 1. 4K制作機器のラインアップ拡充

映画  
CM/ドラマ



F65



PMW-F55/F5



4Kデジタルシネマ  
プロジェクター



NEW

4K 有機ELマスターモニター  
BVM-X300



4K液晶ピクチャーモニター

スポーツ・音楽



F65ライブシステム



F55ライブシステム



XAVCサーバー

ショルダースタイル

NEW

マルチパーパス

ドキュメンタリー



PXW-Z100



EFPスタイルCineAltaカメラ  
PMW-F55/F5



NEW

XDCAMメモリーカムコーダー  
PXW-FS7

# 1. 4K制作機器のラインアップ拡充

## 待望の4K有機ELマスターモニターが登場

〔ソニーの業務用HD有機ELモニター〕

圧倒的な黒の再現・動画応答性能が支持され、

累計出荷台数 **35,000**台 を突破



TRIMASTER EL

30型 4K 有機ELマスターモニター

**BVM-X300**

**4K** **NEW**



映画制作にも適した**フル4Kパネル**(4096×2160)  
次世代放送基準の**広色域**(ITU-R BT.2020対応)

# 1. 4K制作機器のラインアップ拡充

## 4Kドキュメンタリー収録への挑戦

## 大判4Kカムコーダーに機動力を!!

### F55/F5 三脚運用

Cinema



Live

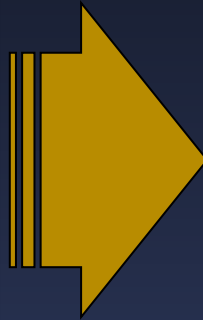

### F55/F5 ショルダースタイル

EFPスタイルビルドアップキット  
CBK-55BK

XAVC



NEW



### マルチパーパス

XDCAMメモリーカムコーダー  
PXW-FS7

XAVC



NEW



## 2. IP技術を用いたネットワーク・メディア・インターフェース開発

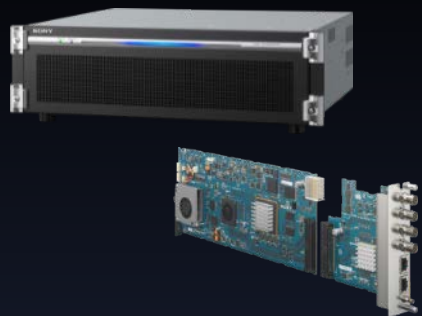

次世代のインターフェースは『SDI から IP』へ。  
IPでも、高画質映像を同期伝送。

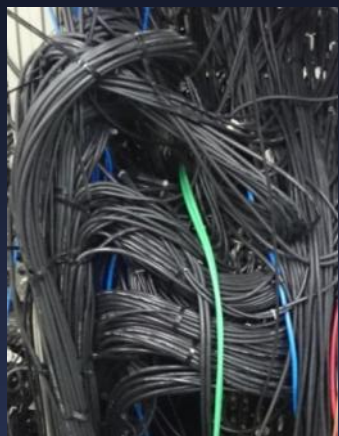

SDIではケーブルが限界



IPネットワークですっきり!!

賛同メーカー 10社

ALTERA

CISCO

evertz

Imagine  
COMMUNICATIONS

JUNIPER  
NETWORKS

MACNICA  
AMERICAS

matrox

ROHDE & SCHWARZ

vizrt

XILINX

## 2. IP技術を用いたネットワーク・メディア・インターフェース開発

SONY

### IBEE2014ソニーブースにて、4K IPライブ中継を実演



# 3. 4Kコンテンツを見せる場の拡大



博物館

NEW



4K超短焦点  
レーザー光源プロジェクター  
VPL-GTZ1

技術展示



4Kメモリープレーヤー  
PMW-PZ1



空港



展示会



ホテル



アパレル



駅



### 3. 4Kコンテンツを見せる場の拡大

ソニーPCL(株)によるイベントサービス「4K VIEWING」 ※本製品はソニー製ではありません

355型(1.9mmピッチ) 4K LEDビジョン × 4K映像 による圧倒的な臨場感



### 3. 4Kコンテンツを見せる場の拡大

4Kを超える新たな映像表現

パノラマ映像による没入感・臨場感を演出  
スポーツ/イベントに

12K×2Kブレンディング



4K SXRDプロジェクター  
SRX-T615  
×3台

### 3. 4Kコンテンツを見せる場の拡大 IBEE2014 国際会議場にて展示

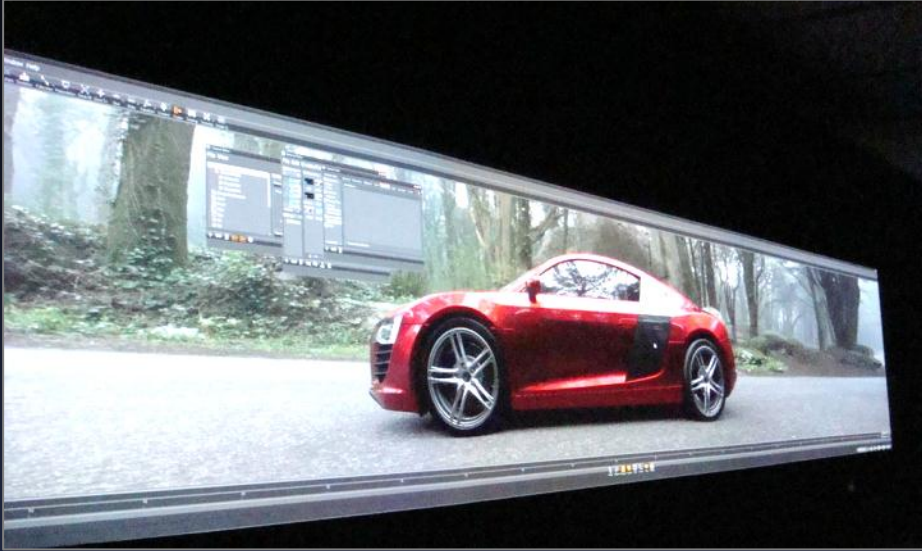

PXW-**FS7**

発売1ヶ月で  
全世界 累計受注台数  
**2,000**台を突破!!



XDCAMメモリーカムコーダー

PXW-FS7(レンズ付属なし) 希望小売価格 980,000円+税

新発売

PXW-FS7K(レンズ付属) 希望小売価格 1,280,000円+税

2014.12 発売予定

4K

XAVC

MPEG HD422

XQD.

XDCAM

# 6大特長

## 1. 4K CMOSセンサー

-優れた基本性能-

ISO2000 14stop

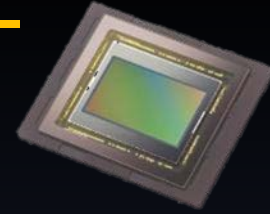

## 2. マルチコーデック

-用途に合わせてフォーマットを選択可能-

XAVC

MPEG HD422

RAW(op)

ProRes(op)

## 3. HFR

-本格的なスロー撮影に対応-

HD XAVC 180fps

2K RAW 240fps(op)

## 4. 2スロット同時記録

-バックアップ記録が可能-

XAVC  
or  
MPEG HD422



+



XAVC  
or  
MPEG HD422



## 5. FS7K付属レンズ

-Eマウントでありながら動画撮影に特化-



独立3リング  
電動ズーム  
オートフォーカス  
手振れ補正

## 6. Flexible Style Design

-リグなしで様々な撮影スタイルに対応-



# Flexible Style Design



脚乗せ



ハンディ



狭いスペースでの撮影



肩あて



ショルダー

# 伸縮・回轉機構



# ハンディスタイル



スタンダード



センター



脇かかえ







胸あて



ウエストレベル



ブレストレベル



ハイアングル



# こだわり抜いた形状



REC

ジョグ

ASSIGN 5  
(初期設定:メニュー)

回転ロック  
リリース



ASSIGN 4  
(初期設定:フォーカスマグ)

ズームレバー

コントロールダイヤル  
(アサインブル)

ASSIGN 6



# ショルダースタイル



# ショルダースタイル

拡張ユニット

+ XDCA-FS7



ライトウェイトロッドサポート

+ VCT-FS7

希望小売価格: 120,000円+税



- ・ φ15mmロッド装着可能
- ・ VCT-14へ装着可能

# 三脚乗せ



# Magnesium Body

vs Aluminum ▲33%

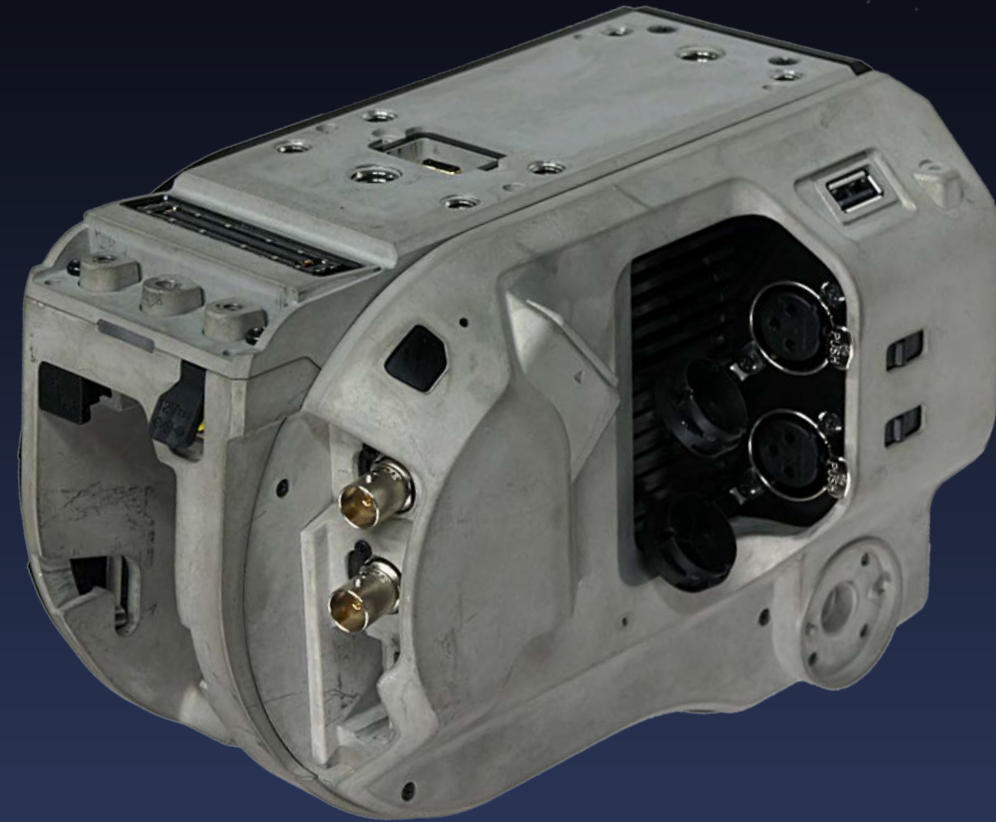
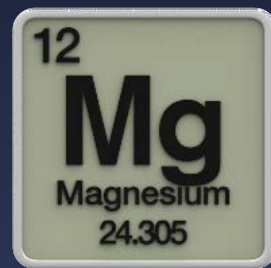

# 防塵・防滴性への配慮

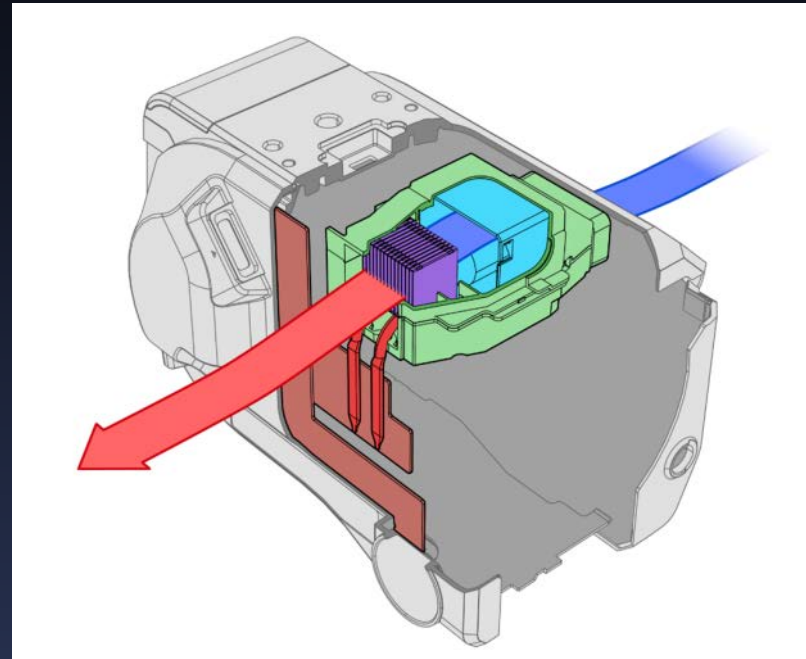



ぜひ展示ブースにてご確認ください！！

EFPスタイルビルドアップキット  
CBK-55BK

XAVC



NEW

XDCAMメモリーカムコーダー  
PXW-FS7

XAVC



NEW



# SONY

“Sony”および“make.believe”はソニー株式会社の商標です。

各ソニー製品の商品名・サービス名はソニー株式会社またはグループ各社の登録商標です。その他の製品および会社名は、各社の商号、登録商標または商標です。